

BJ45W 保温夹套直流式截止阀

产品概述

保温截止阀主要用于石油、化工、冶金、制药等各类系统中，以输送常温下会凝固的高粘度介质

产品特点

选材考究，符合国内、外相关标准，结构合理，造型美观。

耐磨、耐高温、耐腐蚀、抗擦伤性能好，使用寿命长。

性能参数

型号	公称压力 PN (Mpa)	试验压力 PS (Mpa)		工作温度 (℃)	适用介质	工作蒸汽压力 (Mpa)
		壳体	密封(水)			
BJ45W-25P	2.5	3.75	2.75	≤200	硝酸类	≤1.0
BJ45W-40P	4.0	6.0	4.4			
BJ45W-64P	6.4	9.0	6.6			
BJ45W-25P	2.5	3.75	2.75		醋酸类	
BJ45W-40P	4.0	6.0	4.4			
BJ45W-64P	6.4	9.0	6.6			

相关尺寸

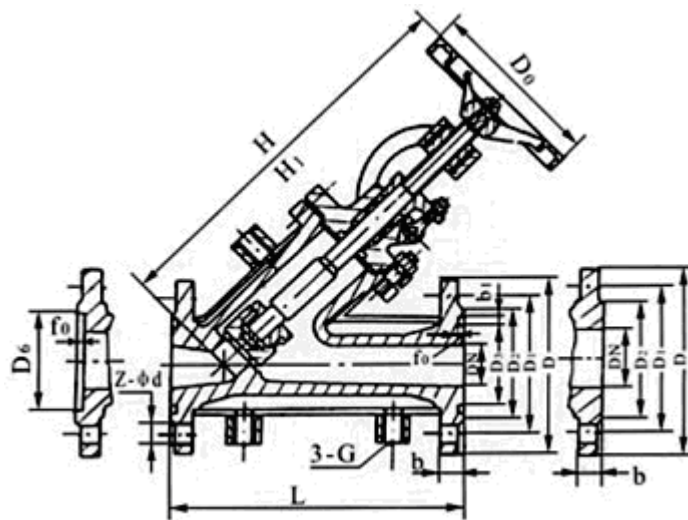

公称压力 PN (MPa)	公称通径 DN (mm)	尺寸 (mm)													
		L	D	D1	D2	D3	b1	f0	b	D6	3-G	Z-φD	H	H1	D0
2.5 4.0	15	170	105	75	55	35	8	4	16	51	3/8	4-φ14	250	262	120
	20	190	115	85	65	42	8	4	16	58	3/8	4-φ14	292	308	140
	25	210	135	100	78	50	8	4	18	66	3/8	4-φ18	340	375	160
	32	230	145	110	85	60	8	4	18	76	1/2	4-φ18	338	375	160
	40	260	160	125	100	72	8	4	20	88	1/2	4-φ18	360	386	160
	50	300	180	145	120	94	8	4	22	110	1/2	4-φ18	410	450	240
	65	340	195	160	135	105	8	4	22	121	1/2	4-φ18	440	485	240
	80	380	230	190	160	128	11	4.5	24	150	1/2	4-φ23	540	600	280
	100	430	270	220	188	154	11	4.5	28	176	1/2	4-φ25	560	625	320
	125	490	300	250	218	182	11	4.5	30	204	1/2	4-φ25	625	737	360
	150	550	330	280	248	212	11	4.5	32	204	1/2	4-φ25	720	790	360